

## VERSIÓN VERTICAL

- ESPECÍFICO USO PROFESIONAL
- DESVÍO DE LLAMA ALTA EFICIENCIA
- SISTEMA AFS VARIOS GROSORES BASE
- GRUPO DE VÁLVULAS PROFESIONAL

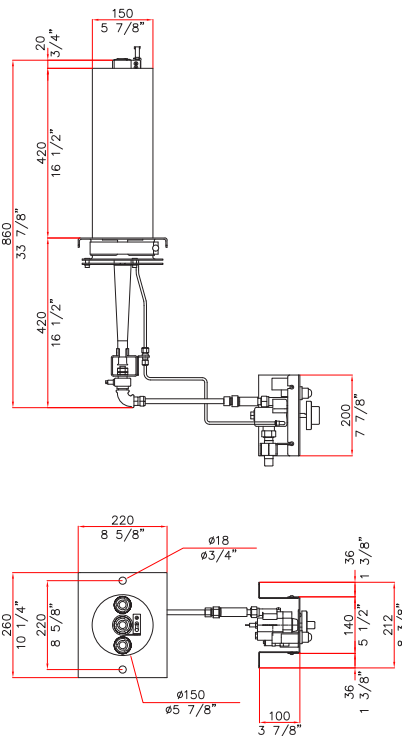

1 CONEXIÓN GAS

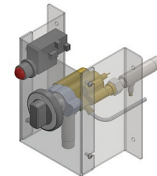
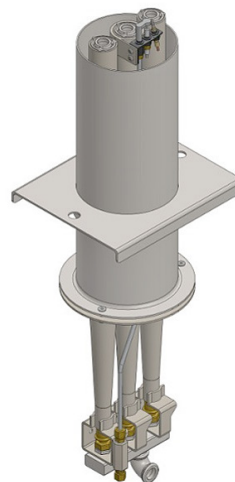
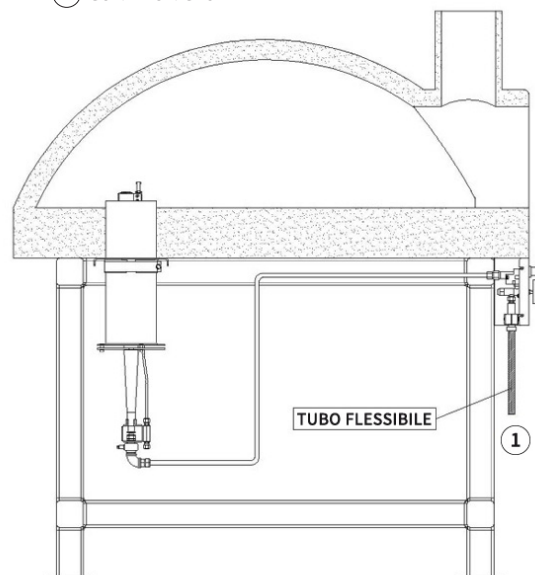

## QUEMADOR SERIE M3 V ( VERSIÓN VERTICAL )

MODELO M3 V	METANO	GPL	GPL - BOMBONA
<b>Potencia térmica Mín-Máx. Kw</b>	13,5 - 34,0	15,5 - 34,0	USO BOMBONA DE GAS  ≥ 2x15 Kg  
<b>Potencia térmica Mín-Máx. BTU</b>	46.063 - 116.012	52.888 - 116.012	
<b>Presión de entrada • mbar</b>	20,0	30,0	
<b>Presión de entrada • W.C.</b>	8,02	12,04	
<b>Conexión gas</b>	1/2"	1/2"	
<b>Consumo Mín-Máx • m³/h</b>	1,43 - 3,59		
<b>Consumo Mín-Máx • Kg/h</b>		1,22 - 2,68	
<b>Peso neto</b>	17 Kg	17 Kg	

