

VERSIÓN HORIZONTAL

- ESPECÍFICO USO PROFESIONAL
- DESVÍO DE LLAMA ALTA EFICIENCIA
- SISTEMA AFS VARIOS GROSORES BASE
- GRUPO DE VÁLVULAS PROFESIONAL

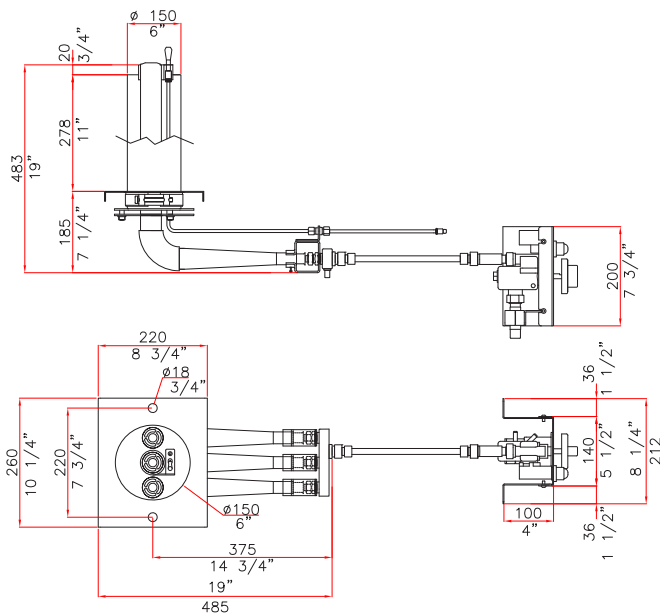

1 CONEXIÓN GAS

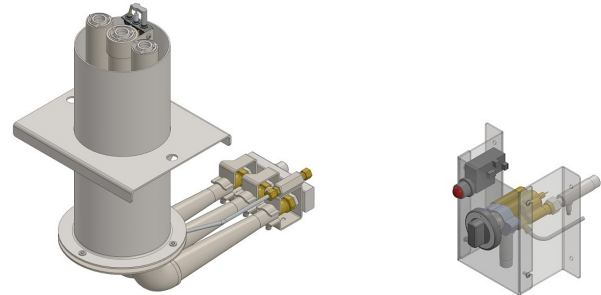
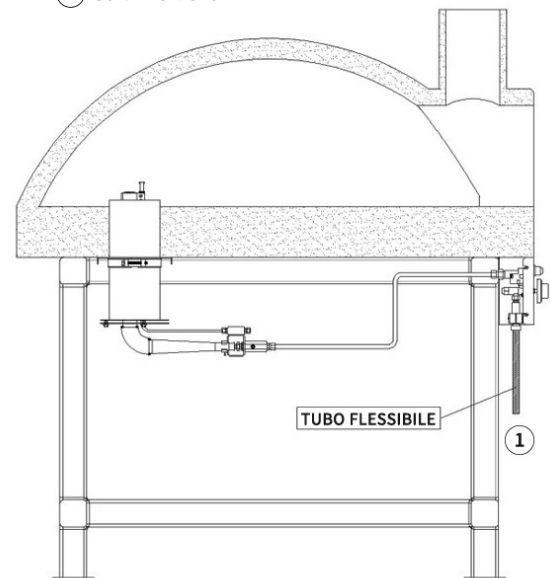

QUEMADOR SERIE M3 H (VERSIÓN HORIZONTAL)

MODELO M3 H	METANO	GPL	GPL - BOMBONA
Potencia térmica Mín-Máx. Kw	13,5 - 34,0	15,5 - 34,0	USO BOMBONA DE GAS ≥ 2x15 Kg
Potencia térmica Mín-Máx. BTU	46.063 - 116.012	52.888 - 116.012	
Presión de entrada • mbar	20,0	30,0	
Presión de entrada • W.C.	8,02	12,04	
Conexión gas	1/2"	1/2"	
Consumo Mín-Máx. • m³/h	1,43 - 3,59		
Consumo Mín-Máx. • Kg/h		1,22 - 2,68	
Peso neto	15 Kg	15 Kg	

